

Stauboxen von FB Automotive – praktisch, robust und sicher.

FB Automotive hat Stauboxen speziell für Pritschenwagen mit Einzel- und Doppelkabine entwickelt. Sie dienen zur sicheren Aufbewahrung von Werkzeug, Kleinmaterial etc. - kurzum für alles, was sicher verstaut werden muss.

Der Grundkörper ist hergestellt aus einem hochwertigen Kunststoffmaterial, das besonders stabil und bruchfest ist. Der schwarze Deckel besteht aus hochwertigem ABS, ist UV-beständig, der Fahrzeugkontur angepasst und

kann problemlos in Wagenfarbe lackiert werden. Umlaufende Gummiprofile schützen vor Spritzwasser und zwei Sicherheitsschlösser verhindern unbefugten Zugriff.

Bei Bestellung eines Boxenpaares haben beide Boxen die gleichen Schlüssel. Eine ausführliche Montageanleitung, sowie alle erforderlichen Montageteile, gehören zum Lieferumfang.

Achtung: Der Unterbau dieser Box ist nicht möglich bei tiefergelegten und verbreiterten Ladeflächen und Sonderaufbauten, welche nicht vom Fahrzeughersteller durchgeführt wurden.

Bei vorhandenen AdBlue Tanks sollte ein möglicher Verbau vorab überprüft werden!

Für Fahrzeuge mit Unterfahrschutz sehen Sie bitte auch letzte Seite.

Stauboxen – der zusätzliche Stauraum
+ 2 Sicherheitsschlösser
+ einfache Montage
+ Material: >ABS<, schwarz
+ Abnahmefrei

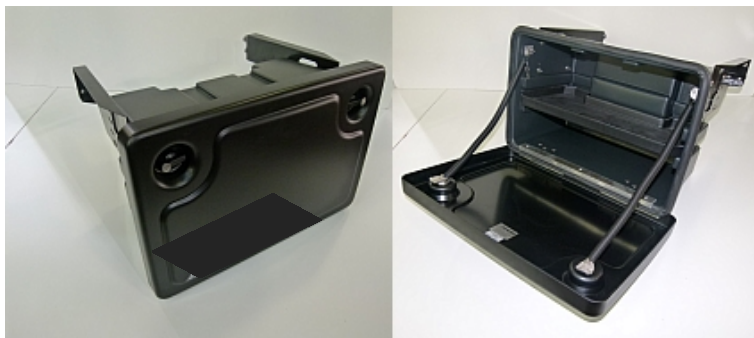

STAUBOX STB032, Inhalt 55 l

Außenmasse: B x T x H = 645 x 315 x 435 mm
Innenmasse: B x T x H = 555 x 245 x 350 mm
Einbautiefe inkl. Halter: ca. 470 mm (Außenmaß)
Inhalt 55 Liter, Eigengewicht 7,5 kg, Zuladung 25kg

Passend unter anderem für:

- **FORD Transit /Serien-Kipper** ab Baujahr Okt. 2014,
Einzelkabine: Radstände: L2 = 3504 mm,
L3 / L4 lang = 3954 mm, L5 extra lang = 4522 mm,
DOKA: Radstände: L3 / L4 lang = 3954 mm,
L5 extra lang = 4522 mm
- **MAN TGE / Serien-Kipper** ab Baujahr 2017.
Einzelkabine: Radstände: Standard = 3640 mm,
lang = 4490 mm,
DOKA: Radstände: lang = 4490 mm
- **VW Crafter mit Schoon-Kippaufsatz**
bis Baujahr 2017
- **VW Crafter 35 Serien-Kipper (Henschel)**
ab Baujahr 2017, Einzelkabine: Radstände:
L3 mittellang = 3640 mm, L4 lang = 4490 mm,
DOKA: Radstände: L5 lang = 4490 mm

FB Automotive GmbH
Heinrichswinkel 2
D-38448 Wolfsburg

Tel.: 05363/804-24
Fax: 05363/804-51

info@fb-automotive.de
www.fb-automotive.de

Fahrzeug mit Unterfahrschutz

Für Fahrzeuge mit Unterfahrschutz wird zur Anbringung der Staubox ein zusätzlicher Montagesatz benötigt. Dieser muss separat zur gewünschten Staubox unter der ID 52181 dazubestellt werden.
Hinweis: bei kompletter Demontage des Unterfahrschutzes zur Anbringung der Staubox wird dieser Montagesatz nicht benötigt!

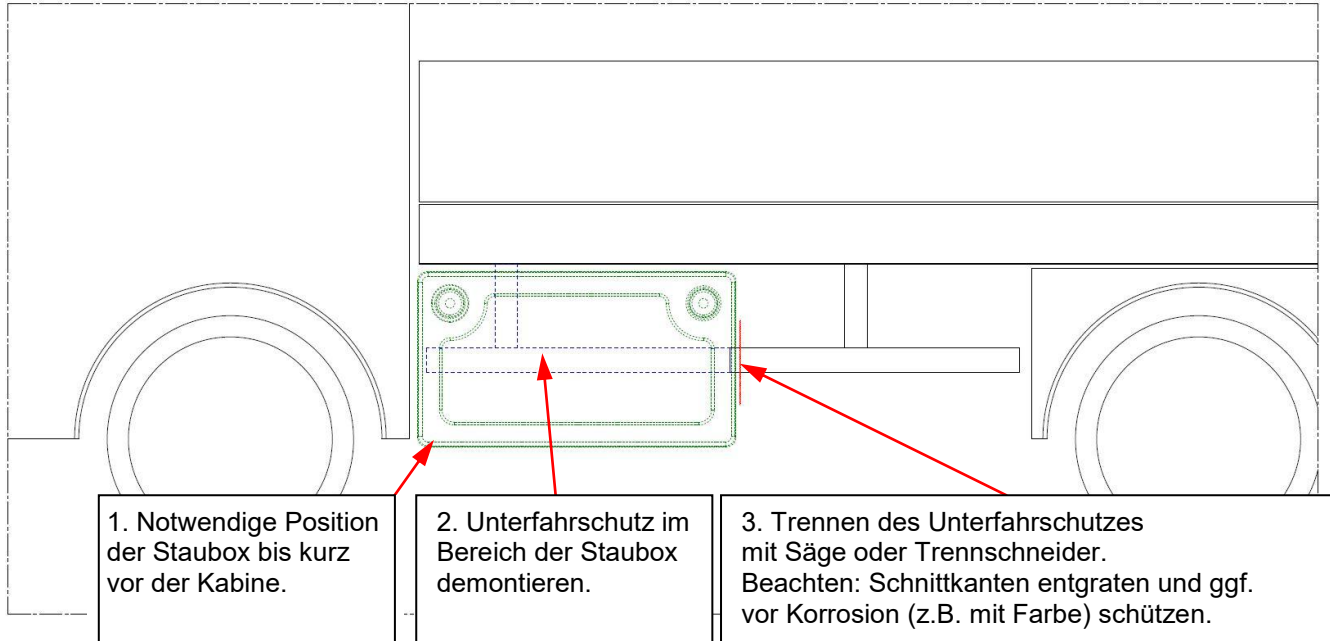

4. Winkel anhalten und von hinten mit Bohrer \varnothing 8mm durchbohren. Beachten: Schnittkanten entgraten und ggf. vor Korrosion (z.B. mit Farbe) schützen.

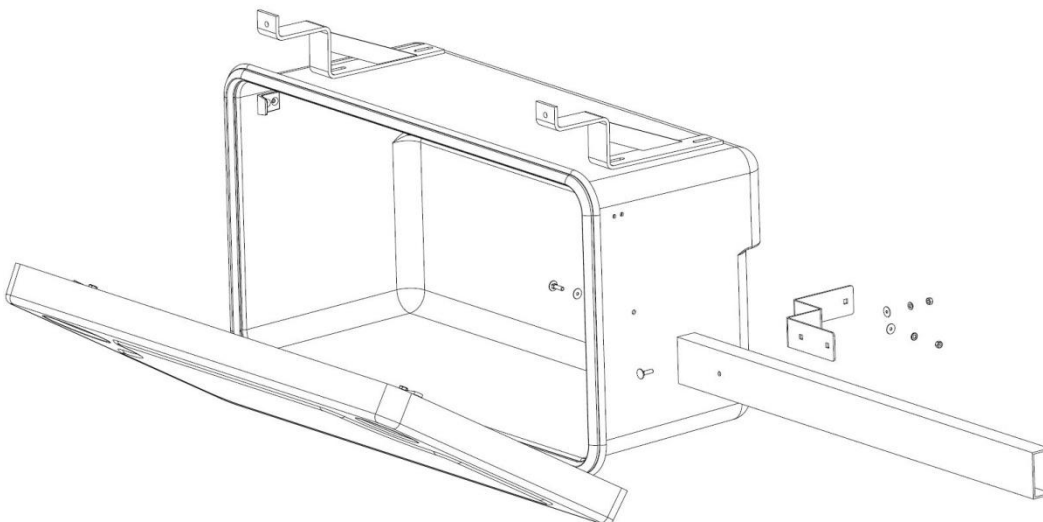
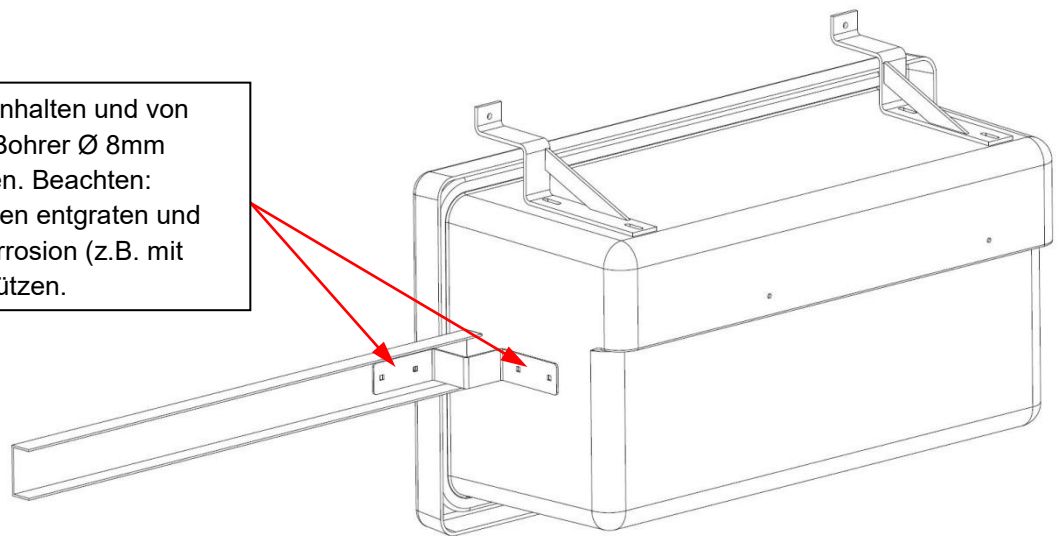

5. Montage des Winkels am Unterfahrschutz und der Staubox.

FB Automotive GmbH
Heinrichswinkel 2
D-38448 Wolfsburg

Tel.: 05363/804-24
Fax: 05363/804-51

info@fb-automotive.de
www.fb-automotive.de